

KUGELHÄHNE RK-PROBALL

KH 3T SV (NC), 1/2" - 4", PN63/100 mit Handhebel aus Guss

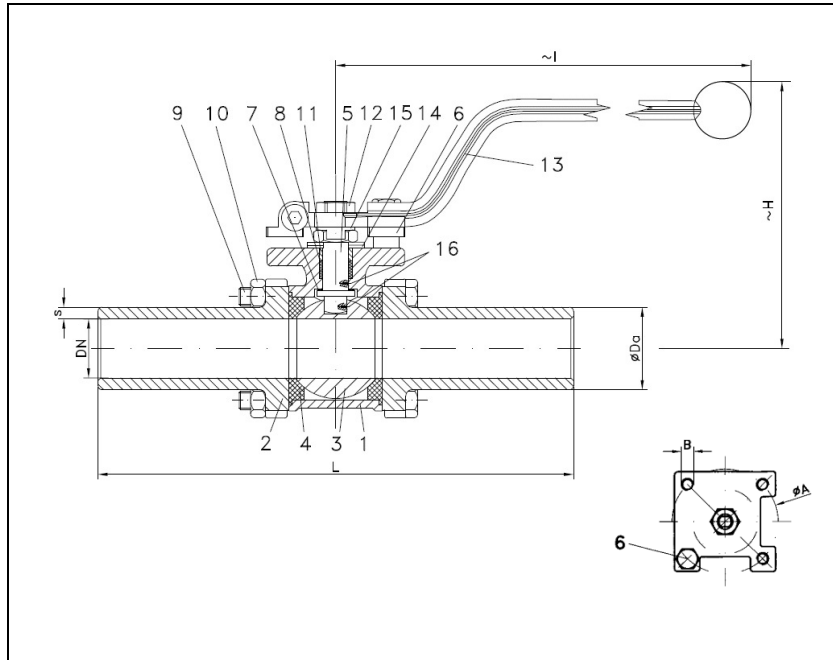

Kugelhähne RK-Probball KH 3T aller Nennweiten können automatisiert mit pneumatischen, elektrischen oder hydraulischen Antrieben geliefert werden.

Nr.	Bezeichnung	Werkstoff	Werkstoff
1	Gehäuse	1.0619	1.4408
2	Gehäuseteil	1.0619	1.4408
3	Kugel		1.4408
4	Kugelsitz		KFG
5	Schaltwelle		1.4401
6	Anschlagstift		1.4301
7	Scheibe		KFG
8	Stopfbuchse		KF
9	Sechskantschraube		A2-70
10	Sechskantmutter		A2-70
11	Druckring		1.4301
12	Sechskantmutter		A2-70
13	Handhebel		1.4301
14	Tellerfeder		1.4310
15	Sicherungsblech		1.4301
16	Antistatik		1.4401

**Kugelhahn mit langen Anschweißenden
voller Durchgang
Baulänge Werkstandard
Anschweißenden nach EN 12627**

Ausschreibungstext:

Dreiteiliger Kugelhahn mit Anschweißenden nach EN 12627, Baulänge Werkstandard, voller Durchgang, ausblassichere Schaltwelle, Gehäuse aus rost- und säurebeständigem Feinguss (1.4408) oder Stahlfeinguss (1.0619), Antistatik-Ausführung, ohne Buntmetallteile, Sitzringe KFG, Stopfbuchse KF, tellerfederbelastet, nachstellbar, Kopfflansch DIN EN ISO 5211, zugelassen nach DGRL, TA-Luft zertifiziert nach VDI 2440, mit Handhebel.

Bezeichnung: RK-Probball
Typen: KH 3T SV (NC)-1.0619
KH 3T SV (NC)-1.4408

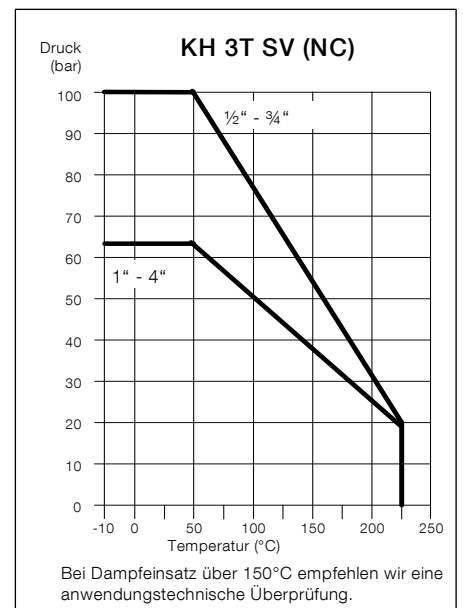

Bestellbeispiel:
KH 3T SV (NC), 2", PN 63, 1.4408,

Dimensionen

DN mm	DN Zoll	PN	Baumaße (mm)					Aufbau ISO 5211		Kv-Wert m³/h	Drehm. Nm	Gewicht kg	
			Ø Da	S	H	I	L	Ø A	B				
15	1/2	100	23,5	4,25	86	169	180	F04	42	M5	10	5	1,0
20	3/4	100	29,0	4,50	93	169	180	F04	42	M5	25	10	1,2
25	1	63	35,7	5,35	105	222	180	F05	50	M6	35	11	1,8
32	1 1/4	63	45,0	6,50	110	222	200	F05	50	M6	46	20	2,8
38	1 1/2	63	51,0	6,50	124	222	200	F05	50	M6	80	26	3,5
49	2	63	62,0	6,50	146	304	210	F07	70	M8	110	30	5,5
65	2 1/2	63	78,0	6,50	170	304	240	F07	70	M8	310	70	10,2
80	3	63	91,0	5,50	176	354	280	F10	102	M10	360	90	14,6
100	4	63	116,3	8,15	207	354	280	F10	102	M10	820	120	27,5